

ZMLUVA O DIELO č. 10/2019

uzavretá v zmysle § 536 a nasl. Obchodného zákonníka č. 513/1991 Zb. v znení neskorších predpisov

Čl. 1 Zmluvné strany

1.1 Objednávateľ

Obchodné meno: **Obec Zámutov**
Sídlo: **Obecný úrad, Zámutov č. 434, 094 15 Zámutov**
Zastúpený: **Stanislav Duda, starosta obce Zámutov**
Osoby oprávnené rokovať
vo veciach technických: **Ing. Juraj Vysoký**
IČO: **00 332 968**
DIČ: **2020631943**
Bankové spojenie: **VÚB, a. s.**
IBAN: **SK50 0200 0000 1632 4632**
Telefón: **057/4496301**
Fax: **057/4484760**
E – mail: **zamutov@zamutov.sk**
www.zamutov.sk

1.2 Zhotoviteľ

Obchodné meno: **IWIN SERVICES spol. s r.o.**
Sídlo: **Budovateľská 1285, 093 03 Vranov nad Topľou**
Štatutárny zástupca: **Ján Čandík, konateľ spoločnosti**
Osoby oprávnené rokovať
vo veciach zmluvných: **Ján Čandík, konateľ spoločnosti**
vo veciach technických: **Ján Čandík, konateľ spoločnosti**
Bankové spojenie: **ČSOB**
IBAN: **SK93 7500 0000 0040 2184 1472**
IČO: **36743631**
DIČ: **2022328132**
IČO DPH: **SK2022328132**
Telefón: **0907 633 712, +421 577659279**
E – mail: **info@iwin.sk**
Zapísaný v **Obchodnom registri Okresného súdu Prešov, oddiel: Sro, vložka číslo:18347/P**

Preambula

Táto zmluva sa uzatvára ako výsledok verejného obstarávania v zmysle § 3 zákona č. 343/2015 Z. z. o verejnom obstarávaní a o zmene a doplnení niektorých zákonov (ďalej len „zákon o verejnom obstarávaní“). Objednávateľ na obstaranie predmetu tejto zmluvy použil postup verejného obstarávania – zadávanie zákazky podľa §117 zákona č. 343/2015 Z. z. o verejnom obstarávaní a o zmene a doplnení niektorých zákonov.

Čl. 2

Predmet plnenia

2.1 Predmetom tejto zmluvy je zhotovenie diela - stavby „**Výmena dverných a okenných konštrukcií na Dome smútku v obci Zámutov**“ zhotoviteľom pre objednávateľa. Dielo **Výmena dverných a okenných konštrukcií na Dome smútku v obci Zámutov bude financované z vlastných zdrojov a zdrojov:**

Program: **Program rozvoja vidieka 2014-2020**

Vyhlasovateľ: Pôdohospodárska platobná agentúra, ako poskytovateľ zastúpená miestnou akčnou skupinou **Miestna akčná skupina Slanské vrchy - Topľa** (ďalej len poskytovateľ NFP)

Zameranie výzvy:

309074001 - 7.4. Podpora na investície do vytvárania, zlepšovania alebo rozširovania miestnych základných služieb pre vidiecke obyvateľstvo vrátane voľného času a kultúry a súvisiacej infraštruktúry (mimo Bratislavský kraj)

Kód výzvy:

MAS_013/7.4/2.

Podopatrenie:

19.2 – Podpora na vykonávanie operácií v rámci stratégie miestneho rozvoja vedeného komunitou

- 2.2 Zhotoviteľ sa zaväzuje zhotoviť pre objednávateľa dielo vo vlastnom mene, na svoje nebezpečenstvo v dojednanom čase a podľa podmienok dohodnutých v tejto zmluve. Ďalej sa zaväzuje zhotovené dielo odovzdať objednávateľovi riadne, včas, bez väd a nedorobkov brániacich užívaniu, v zodpovedajúcej kvalite.
- 2.3 Objávateľ sa zaväzuje dielo zhotovené v súlade s touto zmluvou prevziať a zaplatiť za dielo dohodnutú cenu podľa platných podmienok dohodnutých v tejto zmluve.
- 2.4 Zhotoviteľ potvrdzuje, že sa v plnom rozsahu oboznámil s rozsahom a povahou diela, sú mu známe technické, kvalitatívne a iné podmienky potrebné k realizácii diela a disponuje takými kapacitami a odbornými znalosťami, ktoré sú na kvalitné zhotovenie diela potrebné.

Čl. 3

Rozsah a spôsob plnenia a splnenia

- 3.1 Práce, ktoré sú predmetom tejto zmluvy a sú potrebné pre zhotovenie diela podľa článku 2. bod 2.1 budú vykonané na základe :
 - a) tejto podpísanej zmluvy o dielo,
 - b) **Schematického návrhu výplní otvorov** (Príloha č. 4 tejto zmluvy),
 - c) Výzvy na predkladanie ponúk,
 - d) súhrnného položkového rozpočtu (Príloha č. 1 tejto zmluvy),
- 3.2 Stavebné práce vrátane montáže potrebné na zhotovenie diela podľa čl. 2, bod 2.1 budú vykonané v rozsahu prílohy č. 1 Súhrnný položkový rozpočet tejto zmluvy o dielo.
- 3.3 Ostatné časti plnenia predmetu zmluvy
 - 3.3.1. Dodanie kompletných dokladov týkajúcich sa realizácie stavby a jej kvality v dvoch vyhotoveniach.
- 3.4 Spôsob splnenia predmetu zmluvy
Povinnosť zhotoviť dielo riadne a včas si zhotoviteľ splní :
 - 3.4.1. Pre predmet zmluvy uvedený v bode 3.2 zrealizovaním predmetného diela podpísaním preberacieho protokolu, bez väd a nedorobkov brániacich užívaniu a splnením prípadných podmienok užívania týkajúcich sa predmetu tejto zmluvy a to v termíne dohodnutom v tejto zmluve o dielo.
Pre predmet zmluvy uvedený v bode 3.3 protokolárnym odovzdaním objednávateľovi v jeho sídle a to v rozsahu, termíne a počte vyhotovení dohodnutých touto zmluvou.

Čl. 4

Čas a miesto plnenia

4.1 Termín realizácie diela:

Termín začatia: **do 7 pracovných dní odo dňa odovzdania staveniska zhotoviteľovi.**

Termín ukončenia: **do 90 dní odo dňa začatia**

4.2 Zhotoviteľ je povinný bez meškania informovať objednávateľa o vzniku udalosti, ktorá bráni alebo sťažuje realizáciu diela, s dôsledkom omeškania doby výstavby dohodnutej touto zmluvou. V prípade, že zhotoviteľ bude v omeškaní s plnením z dôvodov spočívajúcich na jeho strane viac ako 14 dní, považuje sa toto omeškanie alebo nesplnenie si povinnosti za podstatné porušenie zmluvy.

4.3 Na prevzatie staveniska vyzve objednávateľ zhotoviteľa najneskôr **7 pracovných dní** pred lehotou, ktorú určí objednávateľ na toto prevzatie staveniska. Túto skutočnosť oznámi objednávateľ e-mailom zhotoviteľovi na adresu uvedenú v tejto zmluve o dielo v článku I.

4.4 Miesto plnenia: **Prešovský samosprávny kraj, Okres Vranov nad Topľou, k. ú. Zámutov, parc. č. 1396/4, 1625/3, s. č. 627.**

Čl. 5

Cena predmetu zmluvy

5.1 Cena za zhotovenie predmetu zmluvy v rozsahu čl. II. tejto zmluvy je stanovená dohodou zmluvných strán v zmysle §3 zák. č. 18/1996 Z. z. o cenách ako cena maximálna

5.2 Cenu je možné zmeniť v priebehu realizácie diela iba v prípade zmeny sadzby DPH zákonom a v zmysle ustanovení § 18 zákona 343/2015 Zákona o verejnom obstarávaní v znení neskorších zmien a doplnkov.

Cena diela je:

Cena bez DPH 16 226,66 eur

DPH 20 % 3 245,33 eur

Celková cena diela 19 471,99 eur

Slovom: devätnásťtisícštyristosedemdesiatjedeneur 99/100

5.3 Súhrnný položkový rozpočet vrátane vedľajších rozpočtových nákladov stavby, kompletačnej činnosti a doplnkových nákladov vrátane krycieho listu rozpočtu, tvorí prílohu č. 1 tejto zmluvy o dielo a je pre vymedzenie predmetu záväzný.

5.4 V kalkulácii ceny diela sú zahrnuté podľa potreby aj náklady na odvoz sute vrátane poplatku za skládku, telefón, spracovanie dielenskej alebo výrobnjej dokumentácie ak to bude potrebné, náklady na spotrebu elektrickej energie a vody, **poistné stavby** počas realizácie, kompletačná činnosť, skúšky a merania kontroly kvality prác a pod.

5.5 Cena uvedená v bode 5.2 pokrýva celý zmluvný záväzok a všetky náležitosti a veci nevyhnutné na riadne vykonanie a odovzdanie predmetu zmluvy a ktoré umožnia objednávateľovi riadne nakladanie s odovzdaným predmetom zmluvy.

Čl. 6

Platobné podmienky

6.1 Zhotoviteľ uplatňuje nárok na úhradu prác a dodávok podľa zmluvy. Faktúru - daňový doklad je možné vystaviť v hodnote min. 50 % z celkovej ceny diela, t. j. min. 50 % hodnoty diela musí byť prestavané a konečnej faktúry.

6.2 Zhotoviteľ musí svoje práce vyúčtovať overiteľným spôsobom. Faktúra musí byť zostavená prehľadne a pritom musí dodržiavať poradie položiek a označenie, ktoré je v súlade s oceneným popisom prác podľa zmluvy. Súčasťou je výkaz skutočne vykonaných množstiev. Výkaz vykonaných množstiev musí byť potvrdený stavebným dozorom objednávateľa, prípadne ďalšími písomne poverenými osobami.

6.3 Zhotoviteľ predloží objednávateľovi do 3 pracovných dní po skončení mesiaca pred vystavením čiastkovej faktúry na vecnú kontrolu vo dvoch vyhotoveniach mesačný výkaz vykonaných množstiev prác a dodávok vrátane rozpracovanosti výroby. Objednávateľ overí ich správnosť

- v lehote do troch dní od obdržania podpisom oprávneného pracovníka. Na základe takto overeného výkazu bude zhotoviteľ oprávnený vystaviť faktúru.
- 6.4 Objednávateľ sa zaväzuje uhrádzať zhotoviteľovi takto vystavené faktúry za uplynulý mesiac **v lehote splatnosti 60 dní** od ich obdržania. Zhotoviteľ nemôže voči objednávateľovi uplatniť sankcie, pokiaľ oneskorenie úhrady bolo spôsobené bankou objednávateľa.
- 6.5 Faktúry musia mať predpísané náležitosti podľa § 71 zák. č. 222/2004 Z. z. v znení noviel a priložené doklady umožňujúce posúdiť oprávnenosť fakturácie. Faktúry budú predkladané v siedmych vyhotoveniach pre objednávateľa.
- Náležitosti faktúr :
- a) označenie "faktúra" a jej číslo,
 - b) identifikačné údaje objednávateľa a zhotoviteľa (IČO, DIČ, sídlo), registrácia
 - c) označenie banky a číslo účtu, na ktorý sa má platiť,
 - d) číslo zmluvy a označenie fakturovanej časti diela,
 - e) deň vystavenia a odoslania faktúry a lehotu jej splatnosti, fakturačné obdobie,
 - f) fakturovaná suma,
 - g) náležitosti pre účely dane z pridanej hodnoty,
 - h) objednávateľom potvrdený súpis vykonaných prác a dodávok v siedmych vyhotoveniach,
 - i) pečiatka a podpis.
- 6.6 Ak zhotoviteľ doručí nesprávne vyhotovenú, alebo neúplnú faktúru alebo pripojené doklady, objednávateľ je oprávnený faktúru vrátiť. V takom prípade plynie nová lehota splatnosti faktúry.
- 6.7 Zhotoviteľ nie je oprávnený jednostranne zmeniť cenu dohodnutú v tejto zmluve.
- 6.8 Zmluvné strany sa dohodli, že pohľadávky, ktoré vzniknú z tohto zmluvného vzťahu, nie je možné postúpiť tretej osobe a ani nie je možné zriadiť záložné právo na tieto pohľadávky, ak sa zmluvné strany nedohodnú inak.
- 6.9 Zmluvné strany sa dohodli, že objednávateľ nie je v omeškaní s lehotou splatnosti v zmysle ods. 6.4 tejto zmluvy po dobu, po ktorú nemohol svoju povinnosť plniť následkom okolností vzniknutých na strane zhotoviteľa. V tomto prípade sa doba uvedená v ods. 6.4 predlžuje o túto dobu.
- 6.10 Cena diela bude zúčtovaná v konečnej faktúre vystavenej zhotoviteľom po splnení zmluvnej dodávky. Konečná faktúra bude v sume min. 10% z ceny diela. Právo vystaviť konečnú faktúru vzniká po odovzdaní diela a odstránení poslednej vady a posledného nedorobku na diele. Zhotoviteľ zašle objednávateľovi konečnú faktúru doporučeným listom v siedmych vyhotoveniach, ktorú uhradí objednávateľ do 60 dní od jej doručenia.
- 6.11 Práce, ktoré zhotoviteľ vykoná bez príkazu objednávateľa alebo odlišne od dohodnutého rozsahu, nebudú uhradené. Na požiadanie je ich zhotoviteľ povinný odstrániť v dohodnutej lehote alebo po tejto lehote môžu byť odstránené na jeho náklady.

Čl. 7

Záručná doba – zodpovednosť za vady

- 7.1 Dielo špecifikované v čl. 2 ods. 2.1 zmluvy sa považuje za ukončené jeho odovzdaním a prevzatím, o čom sa spíše písomný protokol o odovzdaní a prevzatí predmetu zmluvy, ktorý musí byť podpísaný oboma zmluvnými stranami.
- 7.2 Zhotoviteľ vyhlasuje, že predmet zmluvy špecifikovaný v čl. 2 ods. 2.1 má požadovanú akosť, množstvo a vyhotovenie v zmysle dohodnutých podmienok v tejto zmluve, platných právnych predpisov, STN, a ostatných predpisov.
- 7.3 Záručná doba na predmet zmluvy špecifikovaný v čl. 2 ods. 2.1 je **60 mesiacov**, na technické

zariadenia je záručná doba podľa určenia výrobcom a začína plynúť dňom odovzdania diela zhotoviteľom. O odovzdaní predmetu zmluvy špecifikovanom v čl. 2 ods. 2.1 sa spíše protokol o odovzdaní a prevzatí predmetu zmluvy, ktorý musí byť podpísaný oboma zmluvnými stranami.

7.4 Ak zhotoviteľ poruší povinnosti ustanovené v ods. 7.2, má predmet zmluvy vady. Za predmet zmluvy sa považuje aj vyhotovenie iného diela, než určuje zmluva, a vady v dokladoch potrebných na užívanie diela ako aj právne vady.

7.5 Oznámenie väd predmetu zmluvy špecifikovanom v čl. 2 ods. 2.1 (reklamácia) musí byť vykonané len písomne, inak je neplatné. Musí obsahovať označenie vady, miesto, kde sa vada nachádza a popis, ako sa vada prejavuje. Rozoznávajú sa :

1 **zjavné vady**, t.j. vady, ktoré objednávatel' zistil, resp. mohol zistiť odbornou prehliadkou pri preberaní predmetu zmluvy špecifikovanom v čl. 2 ods. 2.1 . Musia byť reklamované zapísaním v *protokole o odovzdaní a prevzatí predmetu zmluvy s uvedením dohodnutých termínov ich odstránenia*,

2 **skryté vady**, t.j. vady, ktoré objednávatel' nemohol zistiť pri prevzatí predmetu zmluvy špecifikovanom v čl. 2 ods. 2.1 a vyskytnú sa v záručnej dobe. Objednávatel' je povinný ich reklamovať u zhotoviteľa bez zbytočného odkladu po ich zistení. Zhotoviteľ je povinný reklamáciu odstrániť do 3 pracovných dní po jej obdržaní .

7.6 Zhotoviteľ je povinný vyhotoviť písomný doklad o náprave, alebo odstránení vady opatrený podpismi oboch zmluvných strán a dátumom, spolu s popisom odstránenej vady.

7.7 Počas doby od nahlásenia oprávnenej reklamácie až po odstránenie vady neplynie záručná doba.

7.8 Nároky objednávatel'a z riadne reklamovanej vady sa riadia ustanovením zákona č. 513/1991 Zb. Obchodného zákonníka v platnom znení, v takomto prípade objednávatel' môže:

- a) požadovať odstránenie väd dodaním časti diela za vadnú časť diela, dodanie chýbajúcej časti diela a požadovať odstránenie právnych väd,
- b) požadovať odstránenie väd opravou diela, ak sú vady opraviteľné,
- c) požadovať primeranú zľavu z dohodnutej ceny diela alebo
- d) odstúpiť od zmluvy.

Čl. 8

Podmienky vykonania diela

8.1 Dielo zrealizuje zhotoviteľ v súlade so súťažnými podmienkami objednávatel'a danými v súťaži na výber zhotoviteľa diela, ponuky zhotoviteľa, podmienok tejto zmluvy, v súlade s požiadavkami vyplývajúcimi z povolení, v súlade s platnými technickými normami, platnými právnymi všeobecne záväznými predpismi ako i s požiarными a bezpečnostnými predpismi a všeobecne záväznými nariadeniami platiacimi pre danú lokalitu.

8.2 O odovzdaní a prevzatí staveniska spíšu zmluvné strany protokol, ktorý podpíšu oprávnení zástupcovia zmluvných strán.

8.3 Objednávatel' odovzdá zhotoviteľovi súčasne so staveniskom:

- a) odberové miesta elektrickej energie a vody a dohodne spôsob merania a účtovania odberov zhotoviteľa,

Zhotoviteľ vybuduje zariadenie staveniska podľa dohody s objednávatel'om a zabezpečí viditeľné označenie stavby, zabezpečí prízjazd a výjazd na stavenisko podľa platných nariadení v danej lokalite.

8.4 Prevádzkové, sociálne, prípadne aj výrobné zariadenia staveniska (zabezpečuje zhotoviteľ. Vybudovanie, prevádzkovanie, údržbu, likvidáciu a vypratanie zariadenia staveniska sú súčasťou ceny predmetu zmluvy.

8.5 Zhotoviteľ zodpovedá za čistotu komunikácií, po ktorých dováža materiál a mechanizmy a odváža zo staveniska zeminu a iný odpad a za poriadok a bezpečnosť na stavbe. Prípadné škody z porušenia tejto povinnosti uhradí zhotoviteľ objednávatel'ovi a uspokojí nároky tretích osôb.

- 8.6 Zhotoviteľ uhradí počas výstavby všetky náklady na energie na stavbe vrátane zabezpečenia ich dočasných prípojov a meračov, vrátane telefónu.
- 8.7 Zhotoviteľ do 7 dní po odovzdaní diela zabezpečí zo staveniska odpratanie techniky, zariadenia staveniska a prípadného nepotrebného materiálu.
- 8.8 Umiestnenie a udržiavanie dopravných značiek v súvislosti s priebehom prác v súlade s predpismi o pozemných komunikáciách zabezpečí a uhradí zhotoviteľ.
- 8.9 Zhotoviteľ sa zaväzuje pri plnení predmetu tejto zmluvy dodržiavať ustanovenia vyhlášky č. 147/2013 Z. z., ktorou sa ustanovujú podrobnosti na zaistenie bezpečnosti a ochrany zdravia pri stavebných prácach a prácach s nimi súvisiacich a podrobnosti o odbornej spôsobilosti na výkon niektorých pracovných činností a nariadenie vlády SR č. 396/2006 Z. z. o minimálnych bezpečnostných a zdravotných požiadavkách na stavenisko na stavbe, ktorá je predmetom zmluvy a tiež zabezpečiť plnenie povinností zamestnávateľa na zaistenie bezpečnosti a ochrany zdravia pri práci na stavenisku v súlade s týmto nariadením.
- 8.10 Zhotoviteľ môže vykonať dielo ešte pred dojednaným časom.
- 8.11 Zodpovednosť za škody na predmete zmluvy špecifikovaným v čl. 2 ods. 2.1 prechádza na objednávateľa dňom podpísania protokolu o odovzdaní a prevzatí predmetu zmluvy oboma zmluvnými stranami.
- 8.12 Zmluvu možno zmeniť počas jej trvania bez nového verejného obstarávania v zmysle ustanovení § 18 zákona 343/2015 Zákona o verejnom obstarávaní v znení neskorších zmien a doplnkov. Zmena zmluvy musí byť oboma zmluvnými stranami uzavretá písomne.
- 8.13 Ak Objednávateľ požaduje zmenu zmluvy, zmluvné strany dohodli nasledovný postup:
- 8.13.1 Objednávateľ vystaví požiadavku na zmenu zmluvy a Zhotoviteľovi ju predloží písomne prostredníctvom Zmenového listu.
- 8.13.2 Zhotoviteľ v lehote do 10 pracovných dní odo dňa doručenia požiadavky na zmenu zmluvy respektíve v inej primeranej lehote dohodnutej zmluvnými stranami v závislosti od rozsahu požadovanej zmeny, vykoná ocenenie zmeny zmluvy požadovanej Objednávateľom.
- 8.13.3 V prípade, že dôjde k navýšeniu rozsahu prác z dôvodu nepredvídateľných okolností, tak sa ich cena určí:
- a) pri položkách obsiahnutých v priloženom ponukovom rozpočte stavby k zmluve bude zachovaná ich jednotková cena
 - b) pri položkách nenachádzajúcich sa v priloženom rozpočte, ale obsiahnutých v cenníku CENKROS budú cenníkové ceny požadovaných navyiac prác upravené smerom dole o % vypočítané ako percentuálny rozdiel medzi zmluvnou cenou a rozpočtovou cenou z projektovej dokumentácie za celý predmet plnenia.
 - c) pri položkách nenachádzajúcich sa v priloženom rozpočte a ani v cenníku CENKROS bude ich cena predmetom rokovania, na ktoré Zhotoviteľ pripraví kalkuláciu obsahujúcu rozbor jednotkových cien podľa kalkulačného vzorca:
priamy materiál
priame mzdy
Ostatné priame náklady (odvody z miezd, stroje a tarifná doprava)
Výrobná réžia zo základne 2 + 3
Správna réžia zo základne 2 + 3 + 4
Vedľajšie rozpočtové náklady + kompletizačná činnosť
Zisk zo základne 2 + 3 + 4 + 5 + 6
Jednotková cena spolu:
Priamy materiál:
cena bude doložená príslušným účtovným, alebo inak overiteľným dokladom s dopočítaním obstarávacích nákladov (platí aj pre špecifikácie).

Priame mzdy:

Budú použité tarifné mzdy pre príslušnú profesiu a tarifnú triedu Zhotoviteľa upravené o nezaručenú časť mzdy v určenej výške.

Ostatné priame náklady:

Odvody zo mzdových nákladov podľa štátom vydaných predpisov v čase spracovania ceny, sadzby stroj hodín budú podľa cenníkov firmy CENEKON (v prípade, že cenníky nebudú obsahovať použitý stroj, predloží dodávateľ individuálnu kalkuláciu strojhodiny), v prípade prenájmu podkladom bude príslušná faktúra prenajímateľa, resp. dopravcu.

Sadzby nepriamych nákladov:

(podľa skutočných režijných nákladov firmy)

- výrobná réžia HSV 4 % (doplní uchádzač)
- výrobná réžia PSV 9 %
- správna réžia HSV 1 %
- PSV.....1 %
- VRN.....0 %
- Kompletizačná prirážka 0 %
- zisk.....5.%

- 8.13.4 Práce, ktoré Zhotoviteľ vykonal bez zadania, ktoré je písomne potvrdené Objednávateľom, alebo bez Objednávateľom písomne schválenej cenovej ponuky, alebo v dôsledku svojvoľného odchýlenia od zmluvy, nie je povinný Objednávateľ zaplatiť.
- 8.13.5 Objednávateľ v lehote do 5 dní odo dňa doručenia ocenenia zmeny zmluvy resp. v inej primeranej lehote dohodnutej zmluvnými stranami v závislosti od rozsahu požadovanej zmeny, rozhodne či trvá na vykonaní zmeny zmluvy alebo zmenu zamietne.
V prípade, že Objednávateľ súhlasí s ocenením zmeny zmluvy, táto bude oboma zmluvnými stranami písomne uzavretá zmena zmluvy.
- 8.13.6 Zhotoviteľ je oprávnený vystaviť faktúru za podmienok uvedených v článku 6 Platobné podmienky tejto zmluvy a na základe zmeny zmluvy a Objednávateľ je potom povinný takto vystavenú faktúru Zhotoviteľovi uhradiť v súlade s podmienkami dohodnutými v zmluve o dielo.
- 8.13.7 V prípade, ak rozsah zmien požadovaných dodatočne Objednávateľom má vplyv na lehotu plnenia, sú zmluvné strany oprávnené pristúpiť ku zmene lehoty plnenia.
- 8.13.8 V prípade, že zmenu zmluvy bude požadovať Zhotoviteľ, postupujú zmluvné strany analogicky podľa bodu 8.16. Navyiac práce požadované zo strany Zhotoviteľa môžu byť realizované len na základe zmeny zmluvy.
- 8.14 Zhotoviteľ najneskôr ku dňu prevzatia staveniska bude mať uzatvorené poistenie zodpovednosti za škodu spôsobenú pri výkone povolania alebo uzatvorené poistenie zodpovednosti za škodu podnikateľa počas celej doby realizácie zákazky v minimálnej výške zmluvnej ceny (cena s DPH). Túto skutočnosť zhotoviteľ preukáže pri prevzatí staveniska kópiou dokladu, ktorá potvrdzuje skutočnosť uvedenú v prvej vete. **Nepredloženie požadovaného dokladu sa bude považovať za vážne porušenie zmluvných podmienok.**
- 8.15 V prípade, že v súvislosti s realizáciou diela si Zhotoviteľ potrebuje navýšiť kapacity, zamestná minimálne dve osoby dlhodobo nezamestnané v mieste realizácie diela (v poradí dostupnosti kapacít - obec, okres, VÚC) tak, aby dokázal zabezpečiť realizáciu diela v súlade so zmluvne záväzným časovým harmonogramom.
- 8.16 Zhotoviteľ pri plnení predmetu zmluvy použije plastový profil **Decco 71 a dvojsklo 4/16/4.**

Čl. 9

Zmluvné pokuty

9.1 V prípade omeškania zhotoviteľa s vykonaním diela špecifikovaného v čl. 2 ods. 2.1 v termíne

určenom v čl. 4 ods 4.1 môže objednávatel' uplatniť zmluvnú pokutu vo výške 0,05 % za každý deň omeškania z ceny diela špecifikovanej v čl. 5 ods 5.2.

9.2 V prípade omeškania objednávatel'a s úhradou ceny diela špecifikovanej v čl. 5 ods. 5.2 v termíne špecifikovanom v čl. 4 ods.4.1 môže zhotoviteľ uplatniť úrok z omeškania vo výške 0,05 % za každý deň omeškania z nezaplatenej časti ceny diela.

9.3 Zmluvné strany si dohodli v prípade omeškania zhotoviteľ'a s odstránením zjavných a skrytých väd v termínoch špecifikovaných v čl. 7 ods. 7.5, objednávatel' si môže uplatniť zmluvnú pokutu vo výške 33,00 € za každý deň omeškania.

Čl. 10 **Ostatné ustanovenia**

10.1 Zhotoviteľ bude pri realizácii predmetu tejto zmluvy postupovať s odbornou starostlivosťou. zaväzuje sa dodržiavať všeobecne záväzné predpisy, technické normy a podmienky tejto zmluvy.

10.2 Pod vyššou mocou sa rozumejú okolnosti, ktoré nastali po uzavretí zmluvy ako výsledok nepredvídateľných a zmluvnými stranami neovplyvniteľných prekážok. V prípade, že takáto okolnosť bráni v plnení povinností podľa tejto zmluvy zhotoviteľovi alebo objednávatel'ovi, bude povinná strana zbavená zodpovednosti za čiastočné alebo úplné nesplnenie záväzkov podľa zmluvy zmluvnými stranami primerane o dobu, po ktorú pôsobili tieto okolnosti.

10.3 Zmluvné strany majú právo ukončiť platnosť zmluvy z dôvodov závažného porušenia ustanovení zmluvy ktoroukoľvek zo zmluvných strán:

10.3.1 výpoveďou s 1-mesačnou výpovednou lehotou
alebo

10.3.2 odstúpením od zmluvy.

10.4 Výpovedná lehota začína plynúť prvým dňom nasledujúceho mesiaca po doručení výpovede druhej zmluvnej strane.

10.5 Za závažné porušenie zmluvy sa považuje:

prekročenie lehoty splatnosti faktúr objednávatel'om o viac ako 30 dní,
prekročenie termínov zhotovenia diela uvedených v čl. 4 o viac ako 30 dní,
neprevzatie staveniska zhotoviteľom v lehote uvedenej v čl. 4 zmluvy.

10.6 V prípade dočasného prerušenia alebo definitívneho zastavenia prác na diele z dôvodov na strane objednávatel'a, zaplatí objednávatel' zhotoviteľovi skutočne vynaložené náklady.

Čl. 11 **Záverečné ustanovenia**

11.1 Zmluva nadobúda platnosť dňom podpísania oboma zmluvnými stranami.

11.2 Zhotoviteľ súhlasí so zverejnením tejto zmluvy na webovom sídle objednávatel'a. Zmluva nadobúda účinnosť deň nasledujúci po dni jej zverejnenia na webovom sídle objednávatel'a. Túto skutočnosť oznámi objednávatel' e-mailom zhotoviteľovi na adresu uvedenú v zmluve o dielo v článku I. Zmluva nadobúda účinnosť po splnení odkladacej podmienky, ktorá spočíva v tom že dôjde k schváleniu žiadosti o NFP a procesu verejného obstarávania poskytovateľom nenávratného finančného príspevku. V prípade neschválenia žiadosti o NFP alebo procesu verejného obstarávania poskytovateľom nenávratného finančného príspevku, objednávatel' si vyhradzuje právo odstúpiť od zmluvy bez udania iného dôvodu v nadväznosti na doručenie oznámenia o neschválení žiadosti o NFP alebo správy z kontroly verejného obstarávania, ktorou poskytovateľ nenávratného finančného príspevku neschválil predmetné verejné obstarávanie.

11.3 Akékoľvek zmeny a doplnky zmluvy sa budú robiť formou písomných dodatkov potvrdených obidvoma zmluvnými stranami.

- 11.4 Pokiaľ nebolo v tejto zmluve dojednané inak, riadia sa práva a povinnosti zmluvných strán, ako aj právne pomery z nej vyplývajúce, vznikajúce a súvisiace, zákonom č. 513/1991 Zb. Obchodného zákonníka v platnom znení.
- 11.5 Zhotoviteľ je povinný strpieť výkon kontroly, auditu a overovania súvisiaceho s predmetom zákazky kedykoľvek počas platnosti a účinnosti Zmluvy o poskytnutí nenávratného finančného príspevku a to oprávnenými osobami a poskytnúť im všetku potrebnú súčinnosť. Oprávnenými osobami sú:
- a) Poskytovateľ nenávratného finančného príspevku a ním poverené osoby,
 - b) Útvar následnej finančnej kontroly a ním poverené osoby,
 - c) Najvyšší kontrolný úrad SR, príslušná Správa finančnej kontroly, Certifikačný orgán a ním poverené osoby,
 - d) Orgán auditu, jeho spolupracujúce orgány a ním poverené osoby,
 - e) Splnomocnení zástupcovia Európskej Komisie a Európskeho dvora audítorov.
 - f) Osoby prizvané orgánmi uvedenými v písm. a) až d) v súlade s príslušnými právnymi predpismi SR a EÚ.
- 11.6 Všetky spory vyplývajúce z tejto zmluvy, alebo vzniknuté v súvislosti s ňou, budú zmluvné strany riešiť predovšetkým vzájomnou dohodou.
- 11.7 Zmluva je záväzná aj pre právnych nástupcov oboch zmluvných strán.
- 11.8 Táto zmluva je vyhotovená v ôsmich (8) vyhotoveniach, z ktorých šesť (6) vyhotovenia obdrží objednávatel' a dve (2) vyhotovenia obdrží zhotoviteľ.
- 11.9 Zmluvné strany vyhlasujú, že si zmluvu prečítali, jej obsahu porozumeli, že nebola uzavretá v tiesni, alebo za nápadne nevýhodných podmienok a na základe súhlasu s ňou ju podpisujú.
- 11.10 Neoddeliteľnou súčasťou tejto zmluvy je príloha:
- č. 1 - Súhrnný položkový rozpočet
 - č. 2 - Harmonogram plnenia zmluvy
 - č. 3 - Zoznam ekvivalentných položiek (neuplatňuje sa)
 - č. 4 Schematický návrh výplní otvorov

Vo Vranove n/T dňa 11.09.2019

V Zámutove, dňa 13.09.2019

zhotoviteľ
Ján Čandík
konateľ

— • •

objednávatel'
Stanislav Duda
starosta obce Zámutov

Bud:
IČ

IČO: 36743631
DIČ: 2022328132
IČ DPH: SK2022328132

IWIN SERVICES spol. s r.o.
Budovateľská 1285
093 01 Vranov nad Topľou

Tel: 0907 633 712
E-mail: info@iwin.sk
www.iwin.sk

Príloha č. 1 k Zmluve o dielo č. 10/2019

Súhrnný položkový rozpočet

	Popis položky	m. j.	počet m. j.	cena za m. j. bez DPH v €	cena spolu bez DPH v €
1.	Vchodové dvere 3400x2350 mm, pozícia č. 1	kus	2	1 850,00 €	3 700,00 €
2	Vchodové dvere 3400x2350 mm, pozícia č. 2	kus	1	1 720,00 €	1 720,00 €
3	Okno atypické trojuholníkové 1350x1300 mm, pozícia č. 3	kus	3	235,00 €	705,00 €
4	Okno atypické trojuholníkové 3400x2750 mm, pozícia č. 4	kus	1	1 602,85 €	1 602,85 €
5	Vchodové dvere 2660x2350 mm, pozícia č. 5	kus	1	1 894,00 €	1 894,00 €
6	Vchodové dvere 2670x2380 mm, pozícia č. 6	kus	1	1 953,00 €	1 953,00 €
7	Okno 2330x2680 mm, pozícia č. 7	kus	1	558,00 €	558,00 €
8	Vchodové dvere 1460x2360 mm, pozícia 8	kus	1	1 150,00 €	1 150,00 €
9	Okno 550x550 mm, pozícia č. 9	kus	3	70,50 €	211,50 €
10	Okno 850x550 mm, pozícia č.10	kus	1	100,00 €	100,00 €
11	Okno 550x550 mm, pozícia č.11	kus	1	109,00 €	109,00 €
12	Okno 1660x1420 mm, pozícia č.12	kus	2	284,00 €	568,00 €
13.	Parapet AL zlatý dub	m	12,16	10,00 €	121,60 €
14.	Parapet PVC zlatý dub	m	14,49	12,00 €	173,88 €
15.	Krytky	kus	33	1,40 €	46,20 €
16.	Montáž výplní otvorov	m	124,4	4,50 €	559,80 €
17.	Demontáž existujúcich výplní otvorov, likvidácia odpadu	m	124,4	2,50 €	311,00 €
18.	Vyspravenie otvorov a ostení po namontovaní výplní otvorov, maľba ostení	m	124,4	5,50 €	684,20 €
19.	Montáž vnútorných a vonkajších parapetov	m	26,65	2,20 €	58,63 €
	Spolu bez DPH v €				16 226,66 €
	DPH 20% v €				3 245,33 €
	Cena za objekt s DPH v €				19 471,99 €

Vo Vranove n/T dňa 11.09.2019

V Zámutove, dňa 13.09.2019

zhotoviteľ

objednávateľ

Ján Čandík, konateľ

Stanislav Duda, starosta ob

Príloha č. 2 k Zmluve o dielo č. 10/2019 Harmonogram plnenia zmluvy

Názov stavby: **Výmena dverných a okenných konštrukcií na Dome smútku v obci Zámutov**
 Objednávateľ: **Obec Zámutov, Obecný úrad, Zámutov 434, 094 15 Zámutov**
 Zhotoviteľ: **IWIN SERVICES spol. s r.o., Budovateľská 1285, 093 01 Vranov nad Topľou**
 Začiatok stavby:
 Ukončenie stavby:

Č.p.	Popis činností	Rok														
		Mesiac														
		Týždeň	1	2	3	4	5	6	7	8	9	10	11	12	13	
	Demontáž existujúcich výplní otvorov, likvidácia odpadu		x	x	x	x	x									
	Montáž dverných a okenných výplní otvorov		x	x	x	x	x	x								
	Vyspravenie otvorov a ostení po namontovaní výplní otvorov, maľba ostení								x	x	x	x	x	x		
	Montáž vnútorných a vonkajších parapetov													x	x	x

Vo Vranove n/T dňa 11.09.2019

V Zámutove, dňa 13.09.2019

.....
 zhotoviteľ

Ján Čandík, konateľ

.....

Stanislav Duda, starosta obce Zámutov

I
 Budov.
 IČO

Technická špecifikácia

Obec Zámotov

Dom smútku Zamutov

P.č.	Názov	Šírka	Výška	MJ	Farba	sklo	Množstvo
1	vchod. Dvere, okná	3400	2350	ks	zl. Dub/zl.dub	2 sklo číre	2

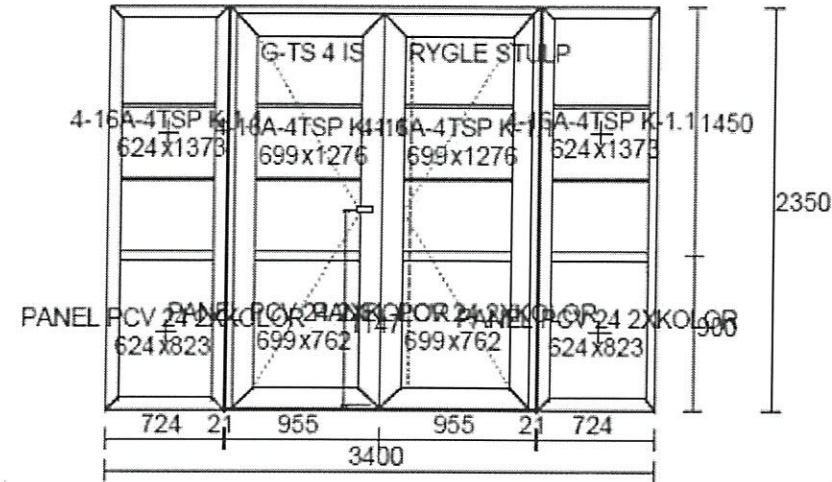

pohľad INT
otváranie INT
prechod 1600

2	vchod. Dvere, okná	3400	2350	ks	zl. Dub/zl.dub	2 sklo	1
---	--------------------	------	------	----	----------------	--------	---

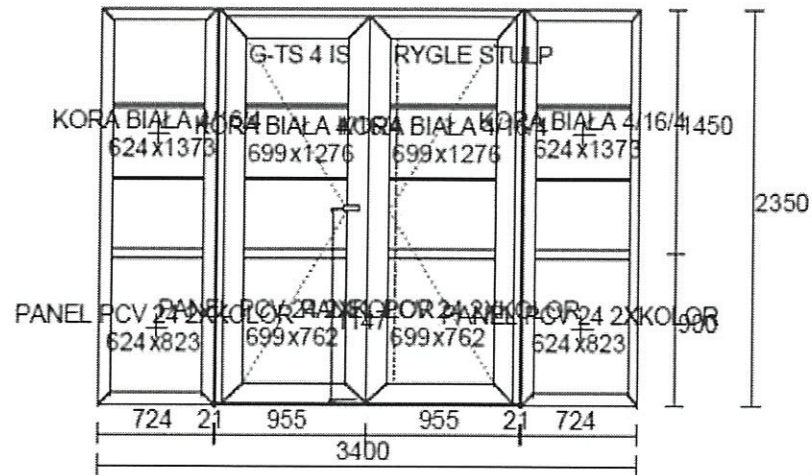

pohľad INT
otváranie INT
prechod 1600

dubová kôra	

3	okno	1350	1300	ks	zl. Dub/zl.dub	2 sklo číre	3
---	------	------	------	----	----------------	-------------	---

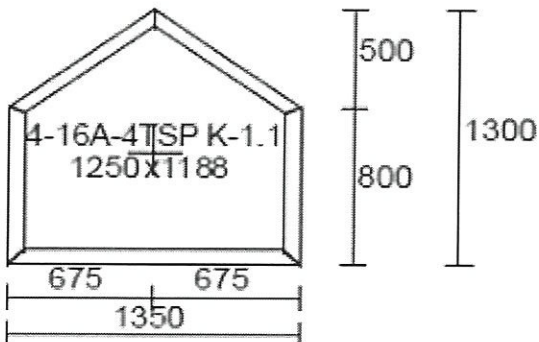

4	okno	3400	2750	ks	zl. Dub/zl.dub	2 sklo číre	1
---	------	------	------	----	----------------	-------------	---

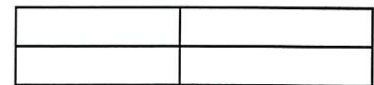
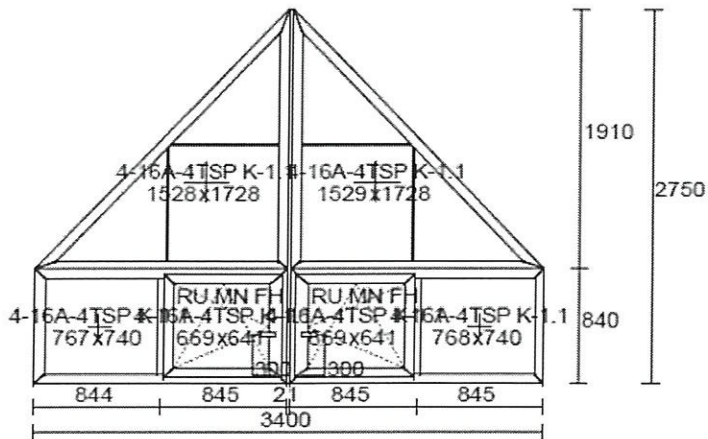

5	vchod. Dvere, číre 2 sklo	2660	2350	ks	zl. Dub/zl.dub	2 sklo číre	1
---	---------------------------	------	------	----	----------------	-------------	---

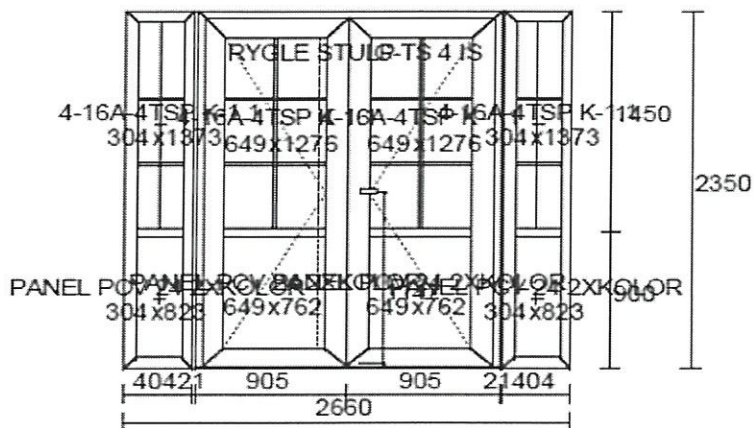

pohľad INT
otváranie INT
prechod 1500

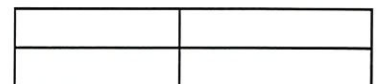

6	vchod. Dvere, číre 2 sklo	2670	2380	ks	zl. Dub/zl.dub	2 sklo číre	1
---	---------------------------	------	------	----	----------------	-------------	---

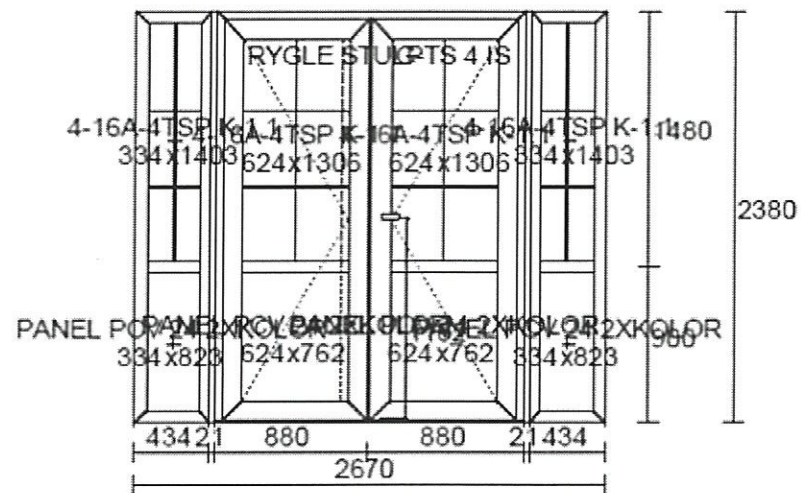

pohľad INT
otváranie INT
prechod 1450

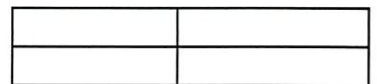

7	okno	2330	2680	ks	zl. Dub/zl.dub	2 sklo číre	1
---	------	------	------	----	----------------	-------------	---

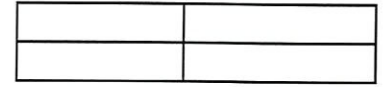
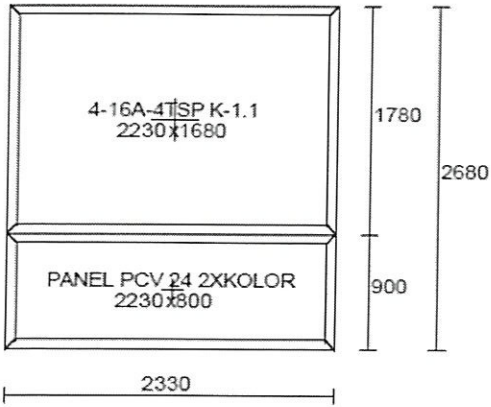

8	vchod. Dvere, číre 2 sklo	1460	2360	ks	zl. Dub/zl.dub	2 sklo číre	1
---	---------------------------	------	------	----	----------------	-------------	---

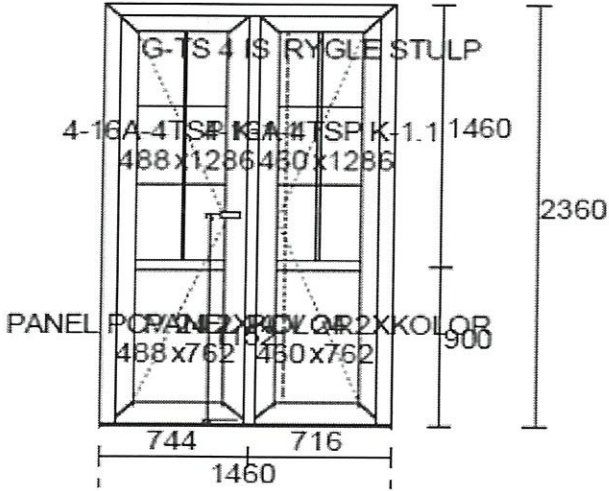

pohľad EXT
otváranie EXT

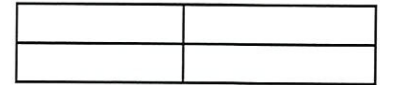

9	okno	550	550	ks	zl. Dub/zl.dub	2 sklo číre	3
---	------	-----	-----	----	----------------	-------------	---

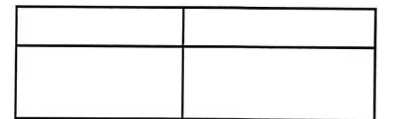

10	okno	850	550	ks	zl. Dub/zl.dub	2 sklo číre	1
----	------	-----	-----	----	----------------	-------------	---

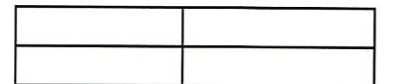
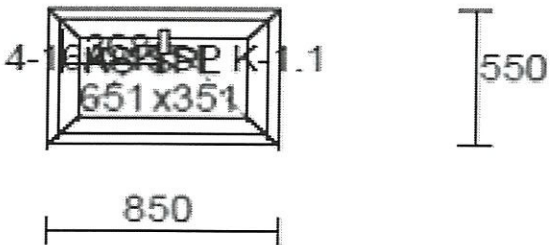

11	okno	550	550	ks	zl. Dub/zl.dub	2 sklo číre	1
----	------	-----	-----	----	----------------	-------------	---

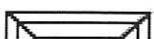

T

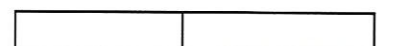



550



12	okno	1660	1420	ks	zl. Dub/zl.dub	2 sklo číre	2
----	------	------	------	----	----------------	-------------	---

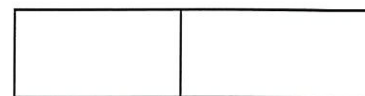
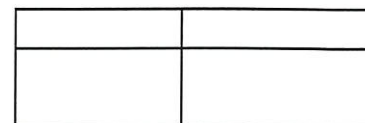
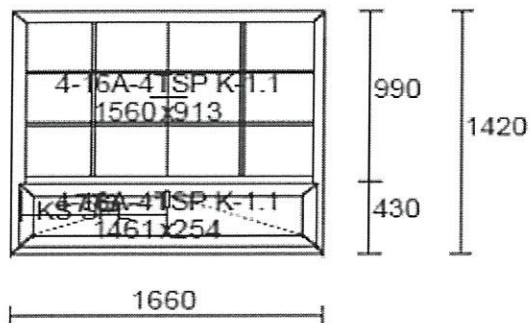

	MJ	Množstvo
Montáž okien	bm	124,4
Demontáž okien	bm	124,4
Vysprávký	bm	124,4
Parapeta AL zlatý dub	bm	12,16
Parapeta PVC zlatý dub	bm	14,49
Krytky	ks	33
Montáž parapiet	bm	26,65